

Beta

2023



NOWOŚCI 2023



BETA INWESTUJĄCA STAŁE W PRODUKCJĘ WE WŁOSZECH Z DUMĄ PRZEDSTAWIA NOWĄ GAMĘ MEBLI WARSZTATOWYCH RSC50.

W oparciu o uzyskaną dzięki dwóm istniejącym liniom mebli warsztatowych, RSC55 i C45PRO wiedzę, która pozwoliła nam pełniej zrozumieć wymagania profesjonalnych użytkowników, powstał projekt nowej serii RSC50, opierający się na następujących kluczowych koncepcjach:



• JAKOŚĆ

Nasza uznana staranność w doborze materiałów, skrupulatna dbałość o szczegóły i, co nie mniej ważne, urzekający design sprawiają, że RSC50 jest jedyną w swoim rodzaju linią mebli warsztatowych.

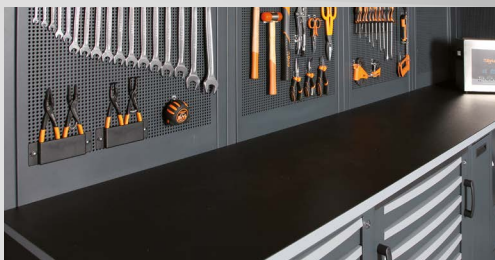

• FUNKCJONALNOŚĆ I WYTRZYMAŁOŚĆ

Błat o głębokości 63 cm to duża, wygodna i funkcjonalna powierzchnia do pracy. Można go wyposażyć w imadło, co umożliwi wykonywanie ciężkich prac.

• EFEKTYWNOŚĆ

Prosty, szybki montaż, oparty na zoptymalizowanej produkcji poszczególnych modułów systemu.

• ELASTYCZNOŚĆ

Każdą kombinację wyposażenia warsztatu można w dowolnym momencie rozszerzyć lub zmodyfikować zgodnie z wymaganiami.

• ZGODNOŚĆ

Szuflady w standardowych wymiarach Bety (588x367 mm) mogą pomieścić wkłady z narzędziami, których szeroki wybór jest dostępny zarówno w wersji miękkiej, jak i twardej, wykonanych odpowiednio z EVA i ABS.



Nowa linia mebli warsztatowych RSC50, obejmuje przygotowane już kombinacje, opracowane przez firmę Beta dla profesjonalistów; alternatywnie można samodzielnie zaprojektować miejsce pracy, wybierając spośród wielu modułów przewidzianych pod blat warsztatowy, szafek wiszących i akcesoriów meblowych.

Indywidualnie dobierana kolorystyka uchwytów szuflad oraz lampy pod blatami roboczymi oraz szafkami ściennymi tworzą unikalne wyposażenie warsztatu, dzięki czemu RSC50 jest idealnym wyborem dla tych, których priorytetem jest praca w funkcjonalnym, wydajnym środowisku.

050001045 **RSC50 I**

Zestaw mebli warsztatowych RSC50

Elementy składowe:

- 1 blat roboczy 2240 mm (RSC50 PG/3-2.2MT)
- 1 blat roboczy 1495 mm (RSC50 PG/2-1.5MT)
- 1 moduł stały z 7 szufladami (RSC50 M7)
- 1 wózek narzędziowy z 7 szufladami (RSC50 C7)
- 1 moduł stały serwisowy z 2 szufladami (RSC50 MS-2C)
- 1 narożnik wolnostojący (RSC50 AC)
- 1 moduł stały z 5 szufladami (RSC50 M5)
- 1 moduł stały dwudrzwiowy (RSC50 MA)
- 5 szafek wiszących (RSC50 PM)
- 5 paneli perforowanych górnych (RSC50 PFS)
- 5 paneli perforowanych dolnych (RSC50 PFI)
- 5 par wsporników prawy/lewy (RSC50 P/2MDX-SX)
- 2 szafy jednodrzwiowe (RSC50 A1)



050001040 **RSC50 H**

Zestaw mebli warsztatowych RSC50

Elementy składowe:

- 1 blat roboczy o długości 2240 mm (RSC50 PG/3-2.2MT)
- 1 moduł stały serwisowy z 2 szufladami (RSC50 MS-2C)
- 1 wózek narzędziowy z 7 szufladami (RSC50 C7)
- 1 moduł stały z 7 szufladami (RSC50 M7)
- 1 moduł stały z wbudowanym zlewem (RSC50 ML)
- 4 szafki wiszące (RSC50 PM)
- 4 panele perforowane górne (RSC50 PFS)
- 4 panele perforowane dolne (RSC50 PFI)
- 4 pary wsporników prawy/lewy (RSC50 P/2MDX-SX)
- 1 szafa jednodrzwiowa (RSC50 A1)



050001030 **RSC50 F**

Zestaw mebli warsztatowych RSC50

Elementy składowe:

- 1 blat roboczy o długości 2240 mm (RSC50 PG/3-2.2MT)
- 1 moduł stały z 7 szufladami (RSC50 M7)
- 1 wózek narzędziowy z 7 szufladami (RSC50 C7)
- 1 moduł stały serwisowy z 2 szufladami (RSC50 MS-2C)
- 3 szafki wiszące (RSC50 PM)
- 3 panele perforowane górne (RSC50 PFS)
- 3 panele perforowane dolne (RSC50 PFI)
- 3 pary wsporników prawy/lewy (RSC50 P/2MDX-SX)
- 1 szafa dwudrzwiowa (RSC50 A2)



050001020 **RSC50 D**

Zestaw mebli warsztatowych RSC50

Elementy składowe:

- 1 blat roboczy o długości 1495 mm (RSC50 PG/2-1.5MT)
- 1 moduł stały z 5 szufladami (RSC50 M5)
- 1 moduł stały dwudrzwiowy (RSC50 MA)
- 2 szafki wiszące (RSC50 PM)
- 2 panele perforowane górne (RSC50 PFS)
- 2 panele perforowane dolne (RSC50 PFI)
- 2 pary wsporników prawy/lewy (RSC50 P/2MDX-SX)
- 1 szafa jednodrzwiowa (RSC50 A1)



RSC24AXLP/7

Wózek narzędziowy z 7 szufladami, z drewnianym blatem i systemem zabezpieczającym przed przewróceniem, model długi

7 całkowicie wysuwanych szuflad (882x367 mm) z prowadnicami kulkowymi:

- 5 szuflad o wysokości 70 mm
- 1 szuflada o wysokości 140 mm
- 1 szuflada o wysokości 210 mm
- Wielowarstwowy drewniany blat z otworami na imadło 1599F/100 lub 1599GI/100 (do zamówienia osobno)
- Uchwyty szuflad z mocnego nylonu, z okienkami na etykiety.
- Dna szuflad wyłożone wyściółką ochronną z porowatej gumy.
- 4 koła Ø 125 mm: 2 stałe i 2 skrętne (jedno z hamulcem).
- Zamek centralny z przodu
- Maks. obciążenie statyczne: 1100 kg.
- Wbudowana boczna półka na butelki (możliwa do zamontowania po obu stronach).
- Wbudowany wieszak na rolkę ręcznika papierowego
- Każda szuflada może pomieścić do 6 wkładów profilowanych.

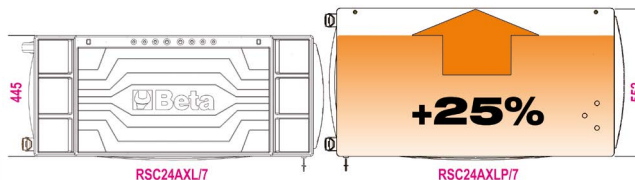

| Ral 2011 | Ral 7016 | Ral 3000 |
|-----------|-----------|-----------|
| 024004571 | 024004577 | 024004573 |

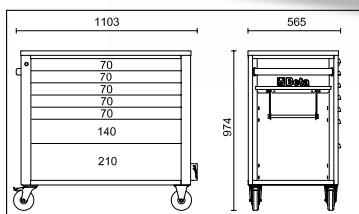

| n° | Height | Max Weight |
|----|--------|------------|
| 5 | 70 mm | 30 kg |
| 1 | 140 mm | 35 kg |
| 1 | 210 mm | 35 kg |

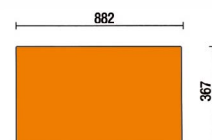

Wózek może być uzupełniony o następujące akcesoria:

024004992

2400 RSC24AXLP/PF

Perforowana tablica narzędziowa ze wspornikami, do wózka RSC24AXLP/7



024004995

2400 RSC24AXLP/VL

Boczna półka na narzędzia do wózka RSC24AXLP/7

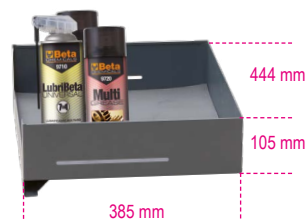

024004900

2400 RSC24/MP

Blat składany do modeli RSC24AXLP/7



024004909

2400 RSC24/SPC

Uchwyt na laptop, do wózka narzędziowego RSC24AXLP/7



024004993

2400 RSC24AXLP/CPR

Kosz na śmieci do wózka RSC24AXLP/7



088880443 **CPMB/3C**

Skrzynka z 3 pojemnikami na drobne elementy, do stołu warsztatowego

- Rama zewnętrzna wykonana z PP
- Pojemniki na małe elementy wykonane z PET
- Możliwość ustawienia jednej skrzynki na drugiej
- Wymiary wewnętrzne pojemnika: 160x107x105 mm



600x155x175 mm

2 kg



088880453 **KIT 6VC/3C**

Zestaw 6 wymiowalnych pojemników na małe elementy do CPMB/3C



6x

088880445 **CPMB/5C**

Skrzynka z 5 pojemnikami na drobne elementy, do stołu warsztatowego

- Rama zewnętrzna wykonana z PP
- Pojemniki na małe elementy wykonane z PET
- Możliwość ustawienia jednej skrzynki na drugiej
- Wymiary wewnętrzne pojemnika: 90x86x62 mm



600x133x132 mm

1,5 kg

088880455 **KIT 10VC/5C**

Zestaw 10 wymiowalnych pojemników na małe elementy do CPMB/5C



10x

021090200 **C9MT**

Torba na narzędzia do konserwacji

- wytrzymała powłoka z PCV, wodoodporna
- szwy wzmocniające na całym obwodzie
- zapięcie na podwójną klamrę
- podwójna rękojeść wewnętrzna zapewniająca pewny i zrównoważony chwyt
- kieszeń na dokumenty zapinana na zamek



450x180x200 mm

1,4 kg

021091026 **2109MT ID/1**

Torba narzędziowa z zestawem 24 narzędzi hydraulicznych

Beta N Opis

- 111E 1 Klucz płaski nastawny 250 mm
- 332/2 1 Obcinak krążkowy do rur z miedzi i lekkich stopów Ø 3÷28 mm
- 334 1 obcinak krążkowy do rur miedzianych Ø 3÷30 mm
- 342 1 Nożyce z mechanizmem zapadkowym do rur z PCW Ø 0÷42 mm
- 345SB2 1 Nożyce z mechanizmem zapadkowym do rur z PCW 140 mm
- 376 2 Gratownik z ostrzem stałym 320-410 mm
- 1048N 2 Szczypce nastawne 175-250 mm
- 1128BMX 1 Nożyczki dla elektryków
- 1150GBM 1 Szczypce uniwersalne wzmocnione, rękojeści z kompozytu dwumaterialowego, wykończenie powierzchni przemysłowe 180 mm
- 1201E 4 Wkrętaki płaskie 3x75-4x100-5,5x150-8x150 mm
- 1202E 2 Wkrętaki krzyżowe profil Phillips® PH1x80-PH2x100
- 1370 1 Młotek ślusarski 500 g
- 1690F 1 Przymiar zwijany, taśma z włókna szklanego 2 m
- 1692/5 1 Przymiar zwijany 5 m
- 1696 1 Poziomnica, profil aluminiowy 200 mm
- 1719BMA...M 1 Piłniki półgładziki półokrągłe, z rękojeścią 200 mm
- 1719BM/RL 1 200 mm
- 1725 1 Oprawka do brzeszczotu, aluminiowy uchwyt



24x



// 666 ZERO-RESET

NOWY KLUCZ DYNAMOMETRYCZNY NIE WYMAGA USTAWIANIA NASTAWY NA WARTOŚĆ ZERO NA KONIEC PRACY. Dzięki nowej konstrukcji klucz nie wymaga już ustawiania nastawy na wartość minimalną na koniec cyklu pracy.

Nawet jeśli naprężenie sprężyny nie zostanie zmniejszone, gwarantowana jest liczba cykli, trwałość i dokładność dokręcania zgodnie z wymaganiami norm odniesienia. Aby potwierdzić te parametry, Dział Badawczo-Rozwojowy Beta Utensili przeprowadził liczne testy wytrzymałościowe we własnych laboratoriach oraz u setek użytkowników końcowych. Wynik ten uzyskano dzięki:

- wykorzystaniu najlepszych obecnie dostępnych materiałów;
- specjalnej obróbce cieplnej części wewnętrznych.

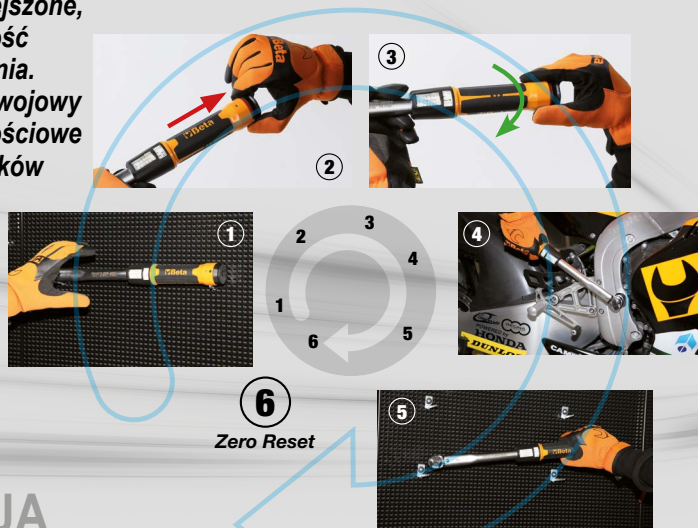

100% WŁOSKA PRODUKCJA

Klucz dynamometryczny Zero Reset został w całości zaprojektowany i opracowany we własnym zakresie i jest produkowany w fabrykach Beta Utensili we Włoszech przy użyciu części w 100% wyprodukowanych we Włoszech.



Klucze dynamometryczne klikowe do prawostronnego dokręcania

// 666 // 666 LBF.FT

Skala w lbf.ft

Klucz nie wymaga ustawiania nastawy na wartość zero na koniec pracy. 100% włoska produkcja, idealny do kontrolowanego dokręcania śrub. Innowacyjny klucz Zero-Reset jest wyposażony w dwukierunkowy mechanizm zapadkowy do prawostronnego dokręcania; dokładność momentu: $\pm 3\%$. Osiągnięcie nastawionego momentu jest wskazywane słyszalnym i wyczuwalnym mechanicznym kliknięciem.

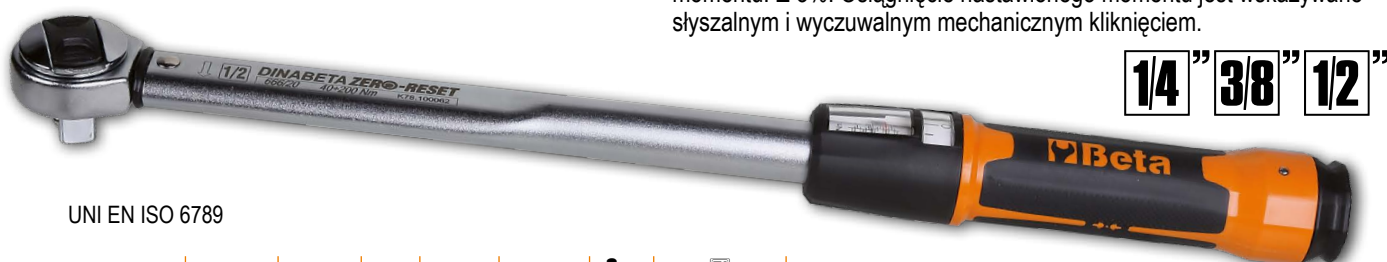

UNI EN ISO 6789

| | Nm | lbf.ft | ■ | | L (mm) | g | 📄 |
|----------------|--------|--------|-----|------|--------|------|-----------|
| 666/2 | 5÷25 | | 1/4 | 0,05 | 273 | 395 | 006660702 |
| 666/2X | 5÷25 | | 3/8 | 0,05 | 273 | 405 | 006660703 |
| 666/5 | 10÷50 | | 3/8 | 0,25 | 342 | 680 | 006660705 |
| 666/10 | 20÷100 | | 3/8 | 0,25 | 385 | 760 | 006660710 |
| 666/10X | 20÷100 | | 1/2 | 0,25 | 385 | 770 | 006660711 |
| 666/20 | 40÷200 | | 1/2 | 0,5 | 471 | 1020 | 006660720 |
| 666/30 | 60÷300 | | 1/2 | 1 | 600 | 1270 | 006660730 |
| 666-LBF.FT/2 | | 4÷18 | 1/4 | 0,05 | 273 | 395 | 006660762 |
| 666-LBF.FT/2X | | 4÷18 | 3/8 | 0,05 | 273 | 405 | 006660763 |
| 666-LBF.FT/5 | | 7÷37 | 3/8 | 0,25 | 342 | 680 | 006660765 |
| 666-LBF.FT/10 | | 15÷75 | 3/8 | 0,25 | 385 | 760 | 006660780 |
| 666-LBF.FT/10X | | 15÷75 | 1/2 | 0,25 | 385 | 770 | 006660781 |
| 666-LBF.FT/20 | | 30÷150 | 1/2 | 0,5 | 471 | 1020 | 006660782 |
| 666-LBF.FT/30 | | 50÷230 | 1/2 | 1 | 600 | 1270 | 006660783 |

TECHNOLOGIA ZERO-RESET: Dzięki materiałom o wysokiej jakości i ulepszonej obróbce cieplnej zarówno sprężyny jak i części składowych mechanizmu nastawczego, klucz nie wymaga ustawiania nastawy na wartość zero na koniec pracy.

ŁATWE USTAWIANIE: Noniusz z podziałką pozwala na ustawianie ułamkowych wartości minimalnej podziałki głównej (dziesiąte części Nm).

WIDOCZNOŚĆ NASTAWY: Podwójna podziałka w Nm pozwala na lepszą widoczność nastawionego momentu.



316x254x96 mm

2,3 kg

019720112 **1972/K12V-10**

Wiertarko-wkrętarka kompaktowa, 12V

Bardzo kompaktowa: tylko 170 mm długości;
Bardzo lekka: waga tylko 1,1 kg, z akumulatorem, doskonale wyważona

Cechy:

- Podwójna prędkość mechaniczna ze stalowymi zębátkami i 20-pozycyjnym sprzęgłem
- Moment obrotowy do 30 Nm i 1300 obr./min (400 obr./min na 1. biegu); wiertła o średnicy do 10 mm w stali i 20 mm w drewnie
- Akumulatory 2Ah i wskaźnik naładowania na korpusie wiertarki
- Ergonomiczny antypoślizgowy uchwyt
- Dioda przednia LED- Uchwyt automatyczny 10 mm
- Zaczep do paska (prawa/lewa strona)
- Selektor trybów wkręcania-odkręcania-blokowania (na czas transportu)
- **Dostarczana w twardej walizce z 2 akumulatorami litowo-jonowymi (2 Ah) i szybką ładowarką (50 min)**



Beta 3-YEAR WARRANTY



316x254x96 mm

2,3 kg

019820112 **1982/K12V**

Klucz udarowy dwukierunkowy, 12V,

idealny do prac w małych przestrzeniach zapewnia wysoki moment obrotowy (80 Nm), obsługa jedną ręką

Bardzo kompaktowy: tylko 160 mm długości;
Bardzo lekki: waga tylko 1 kg, z akumulatorem, doskonale wyważony

Cechy:

- Zabierak sześciokątny 1/4" z przeciwnakrętką
- Zaczep do paska (prawa/lewa strona)
- Dioda przednia LED
- Selektor trybów wkręcania-odkręcania
- Blokowania (na czas transportu)
- Ergonomiczny antypoślizgowy uchwyt
- Skrzynia biegów wykonana w całości z metalu
- Akumulatory 2Ah ze wskaźnikiem naładowania na korpusie klucza udarowego
- **Dostarczany w twardej walizce z 2 akumulatorami litowo-jonowymi (2 Ah) i szybką ładowarką (50 min)**



Beta 3-YEAR WARRANTY



310x295x100 mm

3 kg

019720010 **1972/K12V-COMBO**

Zestaw wiertarko-wkrętarki kompaktowej 12V i klucza udarowego dwukierunkowego 1/4"

Zawartość walizki:

- 1 wiertarko-wkrętarka kompaktowa 12 V z uchwytem automatycznym 10 mm
- 1 dwukierunkowy klucz udarowy 12 V z gniazdem sześciokątnym 1/4".
- 2 akumulatory litowo-jonowe 2 Ah
- 1 szybka ładowarka



Beta 3-YEAR WARRANTY

020566012 **BW 2056E 12V**



Zestaw 146 szt. narzędzi z wiertarką 12V, w walizce

Specyfikacja wiertarki 12V:

- moment obrotowy: 30 Nm
- uchwyt automatyczny: 0,8-10mm
- prędkość obrotowa: 0-1300 obr./min
- 2 akumulatory 2Ah
- szybka ładowarka



Beta 3-YEAR WARRANTY

465x330x170 mm

11 kg



BW 96BPC/SC9
 ○ 1,5-2-2,5-3-4-5-6-8-10 mm

BW 1128BMX
 150 mm

1771
 18 mm

BW 1253
 ● 3,5x100 mm



BW 1370
 300 g

BW 1725CR
 260 mm

BW 1082BM
 160 mm

BW 1166BM
 160 mm

BW 1692/5
 5 m



1201E
 ● 2,5x50 – 3x75 – 4x125
 5,5x150 – 6,5x150 – 8x150 mm

1202E
 ● PH1x80 – PH2x100 mm

1209E/PZ
 ● PZ1x80 – PZ2x100

BW 1150BM
 180 mm

BW 1048
 250 mm



BW 111 250 mm

BW 42 8-9-10-11-12-13-14-15-16-17-18-19 mm



BW 861/C61
 ○ ● ● ● ● ●

BW 900/55 14" 15"

BW 900/42 14" 110 mm

BW 900/30 14"

BW 900 14"
 ○ 4-4,5-5-5,5-6-7-8-9-10-11-12-13-14 mm



BW 1256/C21-1

1994BL 12V-2Ah



BW 1696
 300 mm



1972/12V-10



1994CB 12V

BW 900/20L 14" 100 mm

BW 900/20 14" 50 mm

BW 895/1 14" 14"

BW 900/25 14"

1/4"

Chwytki z magnesami trwałymi firmy ROBUR wyróżniają się jako kompaktowy, solidny i niezawodny osprzęt przeładunkowy; są szeroko stosowane w fabrykach, magazynach, na nabrzeżach portowych i w obiektach transportowych. Urządzenie to, zaprojektowane zgodnie z normą EN13155, nadaje się do podnoszenia i przenoszenia ferromagnetycznych materiałów, w tym matryc, blach, rur, kształtek, belek i prętów.

Magnes trwały jest wykonany ze stopu neodymu, żelaza i boru, który ma niezwykle wysoką siłę przyciągania i jest określany jako „super magnetyczny”.

Ponieważ chwytki magnetyczne nie wymagają napięcia, mogą być również używane w miejscach, w których nie ma dostępu do zasilania. Jeden operator może z łatwością podnosić, transportować i zwalniać ładunek za pomocą dźwigni obsługowej.



8134

Chwytki z magnesami trwałymi

Dane techniczne:

- Współczynnik bezpieczeństwa: 3
- Tabliczka identyfikacyjna

Dostępne dokumenty:

- Certyfikat producenta
- Deklaracja zgodności z Dyrektywą Maszynową 2006/42/EC
- Atest 2.2 wg UNI EN10204
- Specyfikacja techniczna produktu



8134 100 KG 081340010

8134 300 KG 081340030

8134 600 KG 081340060

8134 1000 KG 081340100

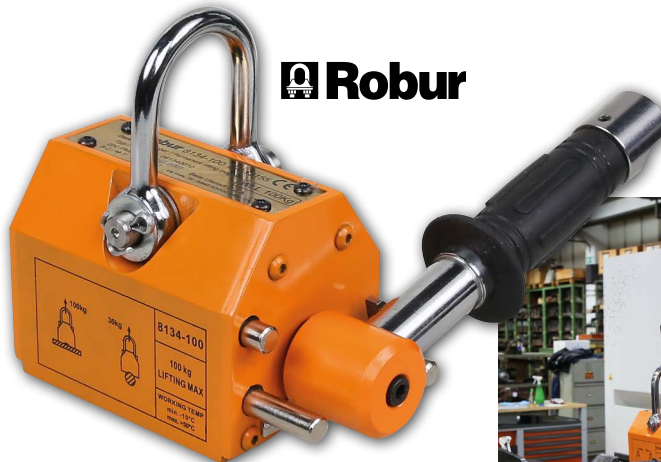

Robur

018600680 **1860BHT/KT**

Zestaw spawarki inwertorowej DC do spawania metodami MMA i TIG z uchwytem spawalniczym TIG z przewodem.

Zwarta i łatwa do przenoszenia

Dostarczana z przewodami 25 mm²



| | |
|--|--|
| Regulacja prądu spawania: | 10÷160A |
| Zasilanie: | 1x230V |
| Cykl pracy (40 °C): | 35% - 160 A |
| | 60% - 130 A |
| | 100% - 95 A |
| Stopień ochrony: | IP23S |
| Dopuszczalne elektrody: | Ø 1,6 - 4 mm utylowe, zasadowe, ze stali nierdzewnej |
| Wymiary | 360x140x230 mm |
| Waga spawarki | 6,2 kg |
| Długość przewodu z uchwytem spawalniczym | 4 m |



007200634 **720RNG**

12"

Nasadka udarowa do śrub kół Jeep Renegadez uszkodzoną aluminiową główką

Potrzebna gdy główki śrub są uszkodzone przez klucze udarowe



⊙ 16.5 mm - 17.5 mm

009600218 **960PI/K36**

Zestaw szczotek do czyszczenia gniazd wtryskiwaczy

Zawartość zestawu:

- 12 szczotek nylonowych, 8÷19 mm (co 1 mm)
- 12 szczotek stalowych, 8÷19 mm (co 1 mm)
- 12 szczotek mosiężnych, 8÷19 mm (co 1 mm)
- 1 uchwyt z szybkozłączem i magnesem
- 1 przedłużacz z szybkozłączem i magnesem



≡ 350x255x74 mm

1,2 kg

013640005 **1364SR**

Stojak ukośny z kołami na rolki papieru maskującego

Specyfikacja techniczna:

- 2 koła transportowe
- 3 ramiona z wbudowanymi ostrzami na rolki papieru
- Wbudowany uchwyt na taśmę papierową
- Maksymalne wymiary rolki papieru:
350 - 650 - 1050 mm



013660400 **1366SH**



Zgrzewarka elektryczna wielofunkcyjna do napraw blacharskich

- Mikroprocesor do zarządzania parametrami spawania
- stykowy i ręczny start cyklu spawania
- funkcja automatycznego ustawiania czasu zgrzewania punktowego
- dostarczana z pistoletem szybkozłącznym i przewodem uziemiającym o długości 2,2 m

Zawartość zestawu akcesoriów:

- młotek ściągający
- głowica do podkładek trzypunktowych
- 10 trzypunktowych podkładek
- elektroda węglowa
- elektroda zgniatająca



kg 23



| | |
|----------------------------|-------------|
| Zasilanie: | 230V |
| 50% mocy: | 2.5 KVA |
| Moc szczytowa: | 13 KVA |
| Moc wyjściowa wzmacniacza: | 2850 (2%) A |
| Maks. Moc wyjściowa: | 3200 A |

013660410 **1366SH/C**

Wózek do zgrzewarki 1366SH



018770180 **1877P**

Zlewarka do spuszczenia oleju, na kółkach, z polietylenowym zbiornikiem

- Pojemność zbiornika: 40 l
- Duża misa ściekowa z PP
- Wskaźnik poziomu
- Pneumatyczne opróżnianie zbiornika



030250111 **3025N/PF**



Uchwyt do podnoszenia beczek

maksymalny udźwig: 300 kg



030250110 **3025N 1,0**



Żuraw warsztatowy hydrauliczny z pompą dwustronnego działania

Specyfikacja techniczna:

- Udźwig maksymalny: 1 t
- Udźwig dla 4 pozycji wysuwu ramienia: 300-600-800-1000 kg
- Zawór ograniczający obciążenie i chromowany stojak
- Kontrola prędkości opuszczania
- Koła z nylonu
- Maksymalna wysokość: 2420 mm

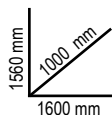

030270101 **3027N 10**

Prasa warsztatowa hydrauliczna z ruchomym tłokiem

- Maksymalna siła nacisku: 10 t
- Pompa ręczna dwuprędkościowa
- Ruchomy tłok
- Powrót tłoka automatyczny
- Komplet pryzm V w zestawie
- Podstawa chromowana

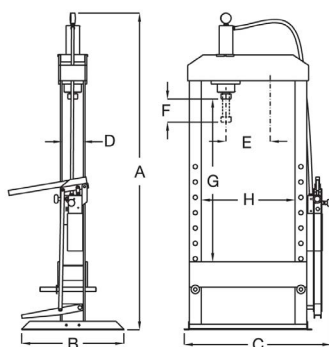

| 3027N 10 | |
|----------|------|
| A | 1030 |
| B | 500 |
| C | 830 |
| D | 125 |
| E | 310 |
| F | 150 |
| G | 330 |
| H | 530 |



030270102 **3027N 20**

Prasa warsztatowa hydrauliczna z ruchomym tłokiem

- Maksymalna siła nacisku: 20 t
- Pompa ręczna dwuprędkościowa
- Ruchomy tłok
- Podstawa chromowana
- Powrót tłoka automatyczny
- Zabezpieczenie przed nadmiernym wzrostem ciśnienia
- Manometr
- Komplet pryzm V w zestawie

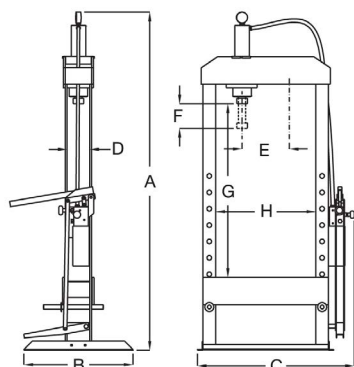

| 3027N 20 | |
|----------|------|
| A | 1870 |
| B | 600 |
| C | 920 |
| D | 125 |
| E | 310 |
| F | 150 |
| G | 1000 |
| H | 580 |



030270103 **3027N 30**

Prasa warsztatowa hydrauliczna z ruchomym tłokiem i wciągarką

- Maksymalna siła nacisku: 30 t
- Pompa ręczna dwuprędkościowa
- Ruchomy tłok
- Podstawa chromowana
- Powrót tłoka automatyczny
- Zabezpieczenie przed nadmiernym wzrostem ciśnienia
- Manometr
- Wciągarka linowa do regulacji pozycji tłoka

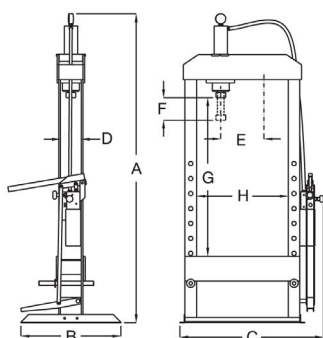

| 3027N 30 | |
|----------|------|
| A | 2110 |
| B | 600 |
| C | 1140 |
| D | 160 |
| E | 340 |
| F | 150 |
| G | 1150 |
| H | 700 |



030270105 **3027N 50**

Prasa warsztatowa hydrauliczna z ruchomym tłokiem i wciągarką

- Maksymalna siła nacisku: 100 t
- Silnik elektryczny: 230-400 V
- Częstotliwość: 50 Hz
- Moc silnika: 3 kW
- Pompa elektro-hydrauliczna dwuprędkościowa
- Sterowanie rozdzielaczem z trójpozycyjnym przełącznikiem: wysuw-neutralne-powrót
- Ruchomy tłok
- Tłok Ø: 100 mm
- Regulacja pozycji tłoka w pionie wciągarką
- Przewód zasilający z 4-biegunową wtyczką przemysłową (400V)
- Dostarczana z olejem hydraulicznym w zestawie

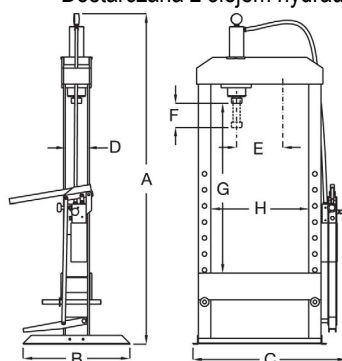

| 3027N 50 | |
|----------|------|
| A | 2100 |
| B | 750 |
| C | 1350 |
| D | 230 |
| E | 480 |
| F | 165 |
| G | 1000 |
| H | 790 |



030280015 **3028 15**



Prasa warsztatowa hydrauliczna z ruchomym tłokiem

Cechy:

- Maksymalna siła nacisku: 15 t tłoka
- Regulacja pozycji tłoka w poziomie
- Zabezpieczenie przed nadmiernym wzrostem ciśnienia
- Manometr
- Komplet pryzm V w zestawie

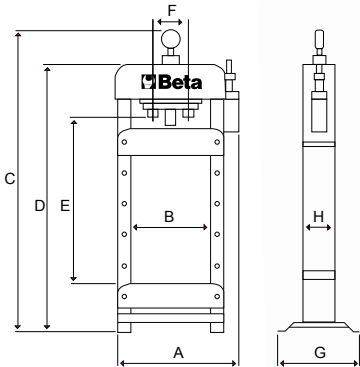

| 3028 15 | |
|---------|------|
| A | 678 |
| B | 440 |
| C | 1015 |
| D | 850 |
| E | 390 |
| F | 240 |
| H | 134 |
| G | 480 |

57 kg



030280016 **3028SP/15**

Ekran ochronny do prasy 3028 15



030080110 **3008N**



Podnośnik i pozycjoner do pojedynczych i podwójnych kół samochodów ciężarowych

- Maksymalny udźwig: 500 kg
- Minimalna wysokość: 120 mm
- Maksymalna wysokość: 650 mm
- Rozstaw rolek: 429÷670 mm
- Hydrauliczne zabezpieczenie przed przeciążeniem
- Przednie koła obrotowe

| 3008N | |
|-------|---------|
| A | 1200 |
| B | 940 |
| C | 120 |
| D | 500 |
| E | 1030 |
| F | 429-670 |

130 kg

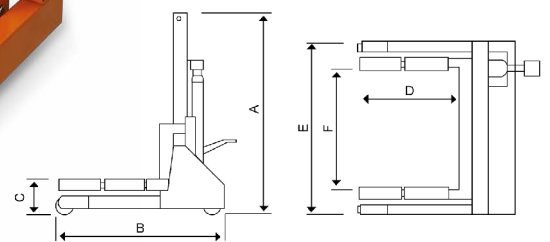

// 7819G



Spodnie robocze z odpinanymi kieszeniami,

plótno T/C, 260 g/m², szare. Kieszenie na nacolanniki i dół nogawek wzmocnione poliestrem 300D, wzmocnione w kroku, wstawki z elastycznego materiału po wewnętrznej stronie nogawek i w części lędźwiowej dla większej swobody ruchów

PRAKTYCZNOŚĆ Wyjątkowo praktyczne spodnie dzięki 14 kieszeniom. Dopracowane detale, odpinane kieszenie i kieszenie na przymiary to praktyczne rozwiązania, nawet dla najbardziej wymagających użytkowników.

WYTRZYMAŁOŚĆ Zastosowanie tkaniny poliestrowo-bawełnianej oznacza wytrzymałe spodnie. Dodatek odpornych na przetarcie wstawek na kolanach i dołach nogawek przekłada się na jeszcze bardziej zwiększoną wytrzymałość.

WYGODA Wstawki z elastycznego materiału po wewnętrznej stronie nogawek i w części lędźwiowej sprawiają, że spodnie są niezwykle wygodne.



| | | |
|------|----|-----------|
| XS | 46 | 078190000 |
| S | 48 | 078190001 |
| M | 50 | 078190002 |
| L | 52 | 078190003 |
| XL | 54 | 078190004 |
| XXL | 56 | 078190005 |
| XXXL | 58 | 078190006 |

// 7850G



Spodnie robocze,

100% bawełny, 240 g/m², elastyczne w talii po bokach, duże kieszenie boczne z wstawkami odblaskowymi, szare z detalami jaskrawozielonymi. Fason dopasowany.

Spodnie robocze Bety są nowoczesnym, prostym rozwiązaniem dla tych, którzy cenią wygodę, nie rezygnując przy tym ze stylu.

KLASYCZNY, ALE MODNY WYGLĄD Proste linie i dopracowane detale sprawiają, że spodnie te są idealne zarówno do pracy jak i do rekreacji.

WYGODA Tkanina wykonana w 100% z bawełny i elastyczna talia zostały zastosowane specjalnie, aby zapewnić maksymalną wygodę w każdej sytuacji.

PRAKTYCZNOŚĆ Przywiązanie szczególnej uwagi do rodzaju i umiejscowienia kieszeni sprawia, że spodnie przy dopasowanym fasonie są niezwykle praktyczne.



| | | |
|-------|----|-----------|
| XS | 46 | 078500100 |
| S | 48 | 078500101 |
| M | 50 | 078500102 |
| L | 52 | 078500103 |
| XL | 54 | 078500104 |
| XXL | 56 | 078500105 |
| XXXL | 58 | 078500106 |
| XXXXL | 60 | 078500107 |

7636N

Bluza z cienkiego polaru, 180 g/m², czarna z detalami odblaskowymi

Ta bluza z cienkiego polaru łączy proste wzornictwo z wygodą i praktycznością.

PROSTE WZORNICTWO Czarny kolor i odblaskowe detale przekładają się na prosty styl, pozwalający łączyć bluzę z dowolnymi modelami odzieży z asortymentu Bety.

WYGODA I OCHRONA Wyjątkowo lekka dzianina polarowa zapewnia niezwykle wygodny i dopasowany strój do pracy, bez uszczerbku dla ochrony przed zimnem.



| | |
|------|-----------|
| XS | 076360500 |
| S | 076360501 |
| M | 076360502 |
| L | 076360503 |
| XL | 076360504 |
| XXL | 076360505 |
| XXXL | 076360506 |

7642G

Bluza z okrągłym dekoltem, 240 g/m², 60% bawełny, 40% poliestru, szary melanz, czarne wstawki

Bluza Bety z okrągłym dekoltem to doskonała kombinacja wygody i nowoczesnego wyglądu.

WYGODA Miękki, ciepły materiał zapewnia wyjątkową wygodę podczas pracy. Ściągacz przy szyi, mankietach i u dołu bluzy sprawia, że bluza jest jeszcze bardziej praktyczna i funkcjonalna.

NOWOCZESNY WYGLĄD Jaskrawe detale oraz kolorowe szwy i odblaskowe wstawki dodają niepowtarzalności.



| | |
|------|-----------|
| XS | 076420000 |
| S | 076420001 |
| M | 076420002 |
| L | 076420003 |
| XL | 076420004 |
| XXL | 076420005 |
| XXXL | 076420006 |

7750N

Kurtka robocza z wieloma kieszeniami, 100% poliestru, ocieplenie 100% poliestru, 120 g/m², czarna

Kurtka robocza to wytrzymałe i praktyczne ubranie w każdej sytuacji w pracy.

OCHRONA Tkanina zewnętrzna i ocieplenie wykonane w 100% z poliestru oznaczają niezwykłą wytrzymałość i ochronę przed zimnem tej prostej, ale funkcjonalnej kurtki.

PRAKTYCZNOŚĆ Dwie kieszenie na piersi oraz kieszenie w talii zapinane na zamek to optymalne rozwiązanie przekładające się na praktyczne, funkcjonalne ubranie.

PERSONALIZACJA Wewnętrzna kieszeń pozwala na personalizację kurtki.



| | |
|-------|-----------|
| XS | 077500000 |
| S | 077500001 |
| M | 077500002 |
| L | 077500003 |
| XL | 077500004 |
| XXL | 077500005 |
| XXXL | 077500006 |
| XXXXL | 077500007 |



7981N
Kapelusz przeciwdeszczowy

- 100% nylonu powlekanego poliuretanem
- Powłoka hydrofobowa
- Podszewka z oddychającej tkaniny
- Taśma odblaskowa z tyłu
- Logo odblaskowe z przodu
- Czarny

| | |
|----|-----------|
| 58 | 079810158 |
| 60 | 079810160 |

 079850000 **7985N**
Komin z mikropolaru

- Mikropolar 100% poliestru, 180 g/m²
- Sznurek pozwalający na regulację
 - Kontur logo z boku
 - Taśma odblaskowa z boku
 - Czarny z szarymi i odblaskowymi detalami

 79800120 **7980RN**
Czapka

- 100% akrylu
- Strona wewnętrzna z włókna 3M Thinsulate™
- Prażkowana dzianina
- Szerokość wywinięcia: 8 cm
- Naszywka z logo z przodu
- Czarna

7422P
Skarpety wykonane z bawełny z recyklingu, palce i pięty z melanżowej dzianiny frotte 2 pary

| | |
|-------|-----------|
| 39/42 | 074220102 |
| 43/46 | 074220104 |



- 45% bawełny, 45% poliestru, 7% poliamidu, 3% elastanu
- Wysokość skarpety od środka pięty: 20 cm
- Ściągacz o szerokości 3 cm
- Prażkowana cholewka o wysokości 17 cm
- Palce i pięty wykonane z melanżowej bawełny frotte
- Opakowanie zawiera 2 pary

- Czarne z szarymi, pomarańczowymi i brązowymi wstawkami
- Szare z czarnymi, pomarańczowymi i brązowymi wstawkami

7426P
Skarpety wykonane z bawełny z recyklingu, podeszwa z bawełny frotte, palce i pięty z melanżowej dzianiny frotte 2 pary

| | |
|-------|-----------|
| 39/42 | 074260102 |
| 43/46 | 074260104 |



- 45% bawełny, 45% poliestru, 7% poliamidu, 3% elastanu
- Ściągacz o szerokości 3 cm
- Wysokość skarpety od środka pięty: 7 cm
- Podeszwa z bawełny frotte
- Palce i pięty wykonane z melanżowej bawełny frotte
- Opakowanie zawiera 2 pary

- Szare z czarnymi i niebieskimi wstawkami
- Czarne z niebieskimi i szarymi wstawkami

7430T
Skarpety wykonane z bawełny z recyklingu, palce i pięty z melanżowej dzianiny frotte 3 pary

| | |
|-------|-----------|
| 39/42 | 074300202 |
| 43/46 | 074300204 |



- 45% bawełny, 45% poliestru, 7% poliamidu, 3% elastanu
- Wysokość skarpety od środka pięty: 2,5 cm
- Ściągacz o szerokości 3 cm
- Palce i pięty wykonane z melanżowej bawełny frotte
- Opakowanie zawiera 3 pary

- Melanżowe szare z czarnymi i bordowymi wstawkami
- Czarne z szarymi wstawkami
- Melanżowe szare z czarnymi wstawkami

Beta

Fabio Quartararo
2023 MotoGP
World Championship



Partnership 2023



Beta

BETA POLSKA Sp. z o.o.
Skarbimierzyce
ul. Wiosenna 12 - 72-002 Dołuje
tel. 91 48 08 227 - tel. 91 48 08 236
fax: 91 48 08 219
bok@beta-polska.pl
www.beta-polska.pl

99804702

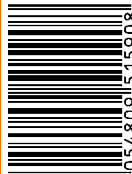

8 1054809 151908

Zamieszczone zdjęcia narzędzi należy traktować jako przykładowe.
Beta zastrzega sobie prawo do wprowadzania zmian oraz udoskonaleń w swoich produktach bez powiadomienia.